

CARTA ALIRAN PELUPUSAN ASET ALIH KERAJAAN

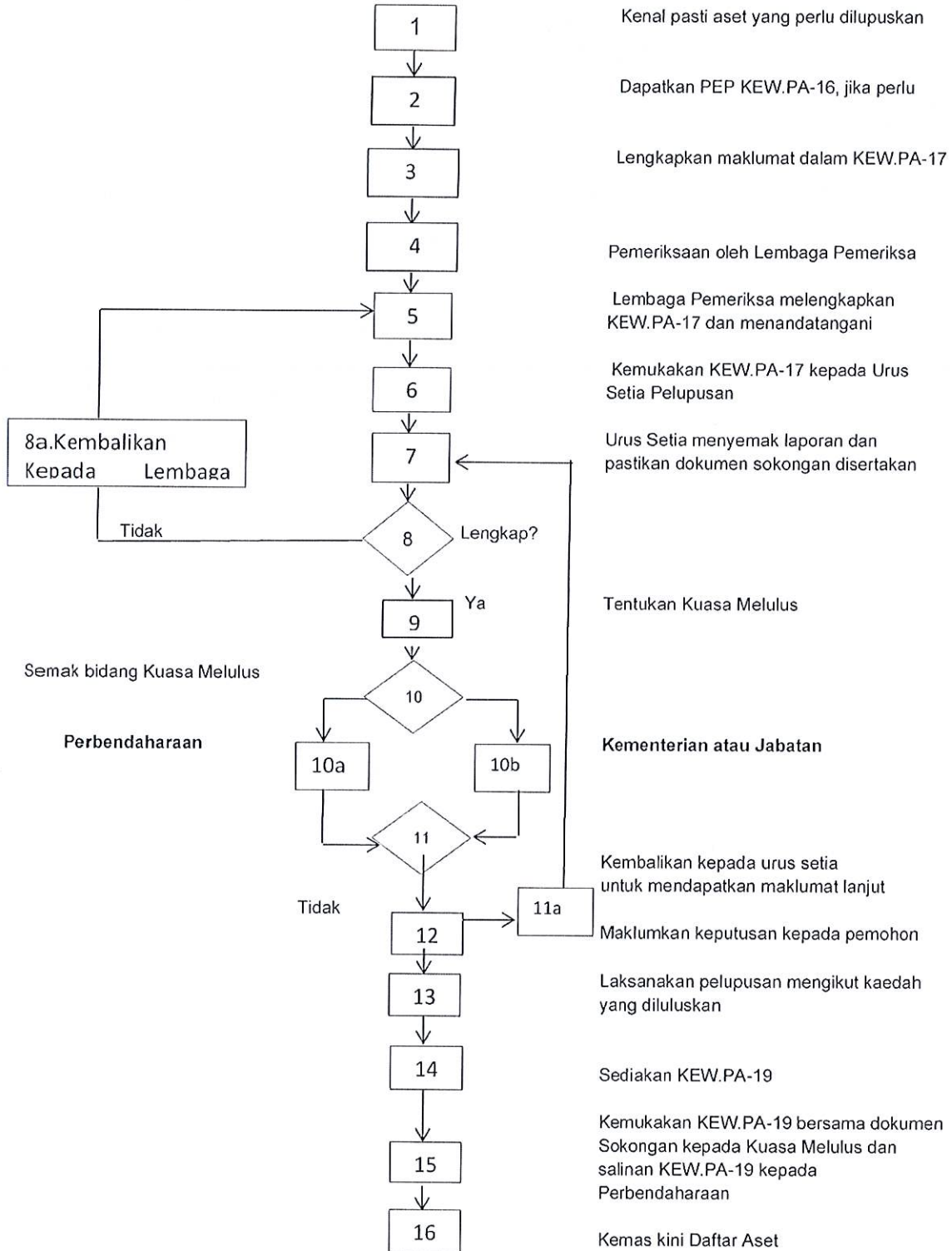

Jadual 6

PROSES KERJA PELUPUSAN ASET ALIH KERAJAAN

Bil	PROSES KERJA	PEGAWAI BERTANGGUNGJAWAB	DOKUMEN RUJUKAN
1.	Kenal pasti aset untuk pelupusan.	Jabatan Pemohon	KEW.PA-2/ KEW.PA-3
2.	Dapatkan PEP (KEW.PA-16) bagi aset mekanikal, teknikal, elektrik, elektronik dan perkakasan komputer; jika perlu.	Jabatan Pemohon	KEW.PA-2/ KEW.PA-3
3.	Lengkapkan maklumat aset dalam Borang Laporan Lembaga Pemeriksa (KEW.PA-17); (a) Keterangan aset (b) Kuantiti (c) Tarikh pembelian (d) Tempoh digunakan/disimpan (e) Nilai perolehan asal (f) Nilai semasa	Jabatan Pemohon	KEW.PA-2/ KEW.PA-3/ KEW.PA-16
4.	Laksanakan pemeriksaan ke atas aset.	Lembaga Pemeriksa	KEW.PA-2/ KEW.PA-3/ KEW.PA-16/ KEW.PA-17
5.	Lengkapkan dan tandatangan KEW.PA-17.	Lembaga Pemeriksa	KEW.PA-17
6.	Kemukakan Laporan Lembaga Pemeriksa (KEW.PA-17) kepada Urus Setia Pelupusan.	Lembaga Pemeriksa	KEW.PA-17
7.	Semak Laporan Lembaga Pemeriksa (KEW.PA-17) dan pastikan dokumen sokongan berikut disertakan:- (a) PEP bagi aset mekanikal, teknikal, elektrik, elektronik dan perkakasan komputer. (b) Justifikasi Jabatan bagi syor kaedah tukar beli dan tukar barang.	Urus Setia	KEW.PA-16/ KEW.PA-17

Bil	PROSES KERJA	PEGAWAI BERTANGGUNGJAWAB	DOKUMEN RUJUKAN
	(c) Laporan Kemalangan bagi kenderaan terlibat dengan kemalangan. (d) Gambar aset, jika perlu; dan (e) Surat permohonan daripada Kementerian atau Jabatan/ Pertubuhan bagi kaedah hadiah/ pindahan. (f) Laporan penyelenggaraan jika perlu.		
8.	Jika laporan lengkap terus ke proses 9.	Urus Setia	Dokumen di perenggan 7 di atas
8a.	Jika laporan tidak lengkap dikembalikan kepada Lembaga Pemeriksa.	Urus Setia/ Lembaga Pemeriksa	KEW.PA-17
9.	Tentukan Kuasa Melulus	Urus Setia	P.U.(B)
10	Semak bidang Kuasa Melulus		
10a	Kemukakan ke Perbendaharaan.	Urus Setia	P.U.(B)
10b	Kemukakan kepada Kuasa Melulus peringkat Kementerian atau Jabatan.	Urus Setia	P.U.(B)
11.	Jika pelupusan diluluskan terus ke proses 12.	Kuasa Melulus/ Urus Setia	
11a	Jika pelupusan tidak diluluskan, laporan dikembalikan kepada Urus Setia untuk mendapatkan maklumat lanjut.	Kuasa Melulus	KEW.PA-16/ KEW.PA-17
12.	Maklumkan keputusan kepada pemohon	Urus Setia	KEW.PA-17
13.	Laksanakan pelupusan mengikut kaedah yang diluluskan.	Jabatan Pemohon	KEW.PA-17
14.	Sediakan Sijil Pelupusan.	Jabatan Pemohon	KEW.PA-19

Bil	PROSES KERJA	PEGAWAI BERTANGGUNGJAWAB	DOKUMEN RUJUKAN
15.	Kemukakan Sijil Pelupusan kepada Kuasa Melulus berserta: (i) Salinan resit bagi pelupusan kaedah jualan; (ii) Surat akuan terima bagi pelupusan kaedah hadiah. (iii) Sijil Penyaksian Pemusnahan KEW.PA-18 bagi pelupusan kaedah musnah/ tenggelam.	Jabatan Pemohon	KEW.PA-18 KEW.PA-19
16.	Kemukakan sesalinan KEW.PA-19 kepada Perbendaharaan	Jabatan Pemohon	KEW.PA-19
17.	Kemas kini rekod aset.	Jabatan Pemohon	KEW.PA-2, KEW.PA-3, KEW.PA-4, KEW.PA-5, KEW.PA-7.